



Подогреватель углекислого газа

**ПУ-1-36В, ПУ-1-220В**

Паспорт

2024 г.

**EAC**

Благодарим вас за то, что вы выбрали продукцию торговой марки «Сварог», созданную в соответствии с принципами безопасности и надежности. Высококачественные материалы и современные технологии, используемые при производстве нашей продукции, гарантируют надежность и простоту в техническом обслуживании.

Информация, содержащаяся в данной публикации, является верной на момент поступления в печать. Компания в интересах развития оставляет за собой право изменять спецификации и комплектацию, также вносить изменения в конструкцию оборудования в любой момент времени без предупреждения и без возникновения каких-либо обязательств.

Производитель не несет ответственности за травмы, ущерб, упущенную выгоду или иные убытки, полученные в результате неправильной эксплуатации оборудования или самостоятельного изменения конструкции оборудования, а также возможные последствия незнания или некорректного выполнения предупреждений, изложенных в паспорте.

## 1. ОБЩИЕ СВЕДЕНИЯ ОБ ИЗДЕЛИИ

Подогреватель углекислого газа (именуемые в дальнейшем «подогреватель») предназначен для подогрева редуцируемого газа, поступающего в регулятор расхода, в составе автоматов и полуавтоматов дуговой сварки, а также для подогрева воздуха и других газов (инертные газы) в установках, не требующих точного поддержания температуры газов (защита от замерзания оборудования).

### Исполнения подогревателей:

- **ПУ-1-36В** – подогреватель предназначен для работы от источника питания переменного или постоянного тока с напряжением 36 вольт.
- **ПУ-1-220В** – подогреватель предназначен для работы от сети переменного тока с напряжением 220 вольт.

Подогреватель выпускается в климатическом исполнении УХЛ2 для типа атмосферы II по ГОСТ 15150-69, но для работы в интервале температур от +5 до +50 °С.

## 2. ТЕХНИЧЕСКИЕ ХАРАКТЕРИСТИКИ

Наименование параметра	ПУ-1-36В	ПУ-1-220В
Наибольшая пропускная способность, м <sup>3</sup> /час	50	50
Наибольшее давление газа, МПа (кгс/см <sup>2</sup> )	20 (200)	20 (200)
Эффективная пропускная способность, м <sup>3</sup> /час (л/мин)	1,8 (30)	1,8 (30)
Потребляемая мощность, Вт	150	150
Напряжение электропитания, В	36	220
Температура нагрева корпуса, °С, макс.	55	55
Присоединительные размеры, на входе и на выходе, резьба	G3/4	G3/4
Длина провода, м	2	2
Масса, кг	0,45	0,45
Габаритные размеры, мм	105 x 80 x 40	

## 3. КОМПЛЕКТ ПОСТАВКИ

Подогреватель в собранном виде	1 шт.
Прокладка входного штуцера	1 шт.
Паспорт	1 шт.

## 4. УСТРОЙСТВО И ПРИНЦИП РАБОТЫ



Рис. 1. Схема подогревателя ПУ-1-36В, ПУ-1-220В.

Подогреватель устанавливается на штуцер вентиля баллона при помощи накидной гайки (3) с использованием уплотнительной прокладки (4) и при подаче питания по проводу (8) на электронагревательный элемент (6) происходит нагрев корпуса (1).

Редуцируемый газ, проходя через фильтрующий элемент (7) входного штуцера (2), поступает в корпус, где происходит теплообмен и далее выходит через штуцер (10) в регулятор расхода газа (редуктор).

Поддержание температуры газа осуществляется автоматически терморегулятором (5) установленным под кожухом (9).

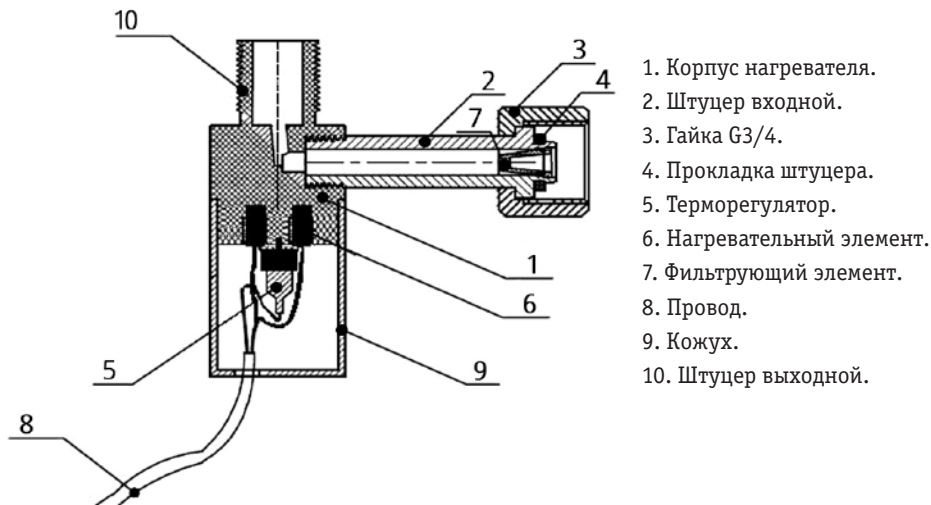
## 5. МЕРЫ БЕЗОПАСНОСТИ

При эксплуатации подогревателя необходимо соблюдать «Правила технической эксплуатации электроустановок потребителей», «Правила по охране труда при эксплуатации электроустановок», «Правила промышленной безопасности опасных производственных объектов, на которых используется оборудование, работающее под избыточным давлением».

### ЗАПРЕЩАЕТСЯ:

- быстро открывать вентиль баллона при подаче газа в подогреватель;
- подключать подогреватель к напряжению, отличающемуся от значений, установленных техническими характеристиками;
- эксплуатировать подогреватель, имеющий видимые и скрытые повреждения.



**Эксплуатация ПУ-1-36В при отсутствии специальной розетки для подключения подогревателя 36В на вашем оборудовании для сварки возможна только с источником питания, предназначенным для подогревателей газа.**



**Подогреватель ПУ-1-220В следует эксплуатировать в электрической сети, имеющей заземление.**

## 6. ПОДГОТОВКА К РАБОТЕ И ЭКСПЛУАТАЦИЯ ПОДОГРЕВАТЕЛЯ

Перед присоединением подогревателя к вентилю баллона убедитесь в целостности прокладки входного штуцера.

Присоединив регулятор расхода к подогревателю, а подогреватель к баллону, выполните проверку резьбовых соединений мыльным раствором на герметичность, создав давление в собранной системе без расхода газа. Проверку проводите при закрытом вентиле баллона и отключенном питании подогревателя.

Перед началом расхода газа подайте напряжение на подогреватель для предварительного нагрева оборудования.

После завершения работ закройте баллонный вентиль, сбросьте давление, отключите подогреватель от напряжения.



**При любой неисправности необходимо немедленно закрыть запорный вентиль баллона, отключить питающее напряжение, выпустить из подогревателя газ и отсоединить его от баллона. Категорически запрещается производить подтягивание деталей или какой-либо другой ремонт подогревателя, присоединенного к баллону при наличии в подогревателе газа под давлением!**

## 7. ГАРАНТИЙНЫЕ ОБЯЗАТЕЛЬСТВА

На данную продукцию устанавливается гарантия **12 месяцев** со дня продажи.

По вопросам, связанным с гарантийным обслуживанием, обращайтесь к фирме продавцу, или поставщику. В течение срока гарантии покупатель оборудования имеет право бесплатно устранить дефекты оборудования или обменять его на новое при условии, что дефект возник по вине производителя.

Обязательно наличие оригинала гарантийного талона с печатями поставщика и фирмы-продавца. Копии талонов не дают права на гарантийный ремонт.



Техническое освидетельствование оборудования на предмет установления гарантийного случая осуществляет поставщик. Если неисправность возникла по вине покупателя, гарантия аннулируется.

## 8. КОНТАКТНАЯ ИНФОРМАЦИЯ

**Импортер:** 000 «Эрма», 188382, Ленинградская обл., р-н Гатчинский, гп Вырица, ул. Оредежская, д. 2, лит. Ж. Тел.: +7 (812) 325-01-05, факс: +7 (812) 325-01-04, [www.svarog-rf.ru](http://www.svarog-rf.ru), [info@svarog-spb.ru](mailto:info@svarog-spb.ru).

**Изготовитель:** Zhejiang Bohong Intelligent Technology Co., Ltd., No. 1118 Xinan Road. Nanxun Economic Development Zone, Nanxun District, Huzhou City, Zhejiang Province, China. **Произведено в Китае.**

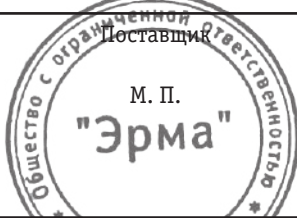
### ГАРАНТИЙНЫЙ ТАЛОН

 М. П. <b>"Эрма"</b>	Модель оборудования:	Фирма-продавец:
	Дата продажи:	М. П.
 М. П.	Дата приема в ремонт:	Дата выдачи из ремонта:

Дата изготовления \_\_\_\_\_